

TRAFILATI E PROFILATI

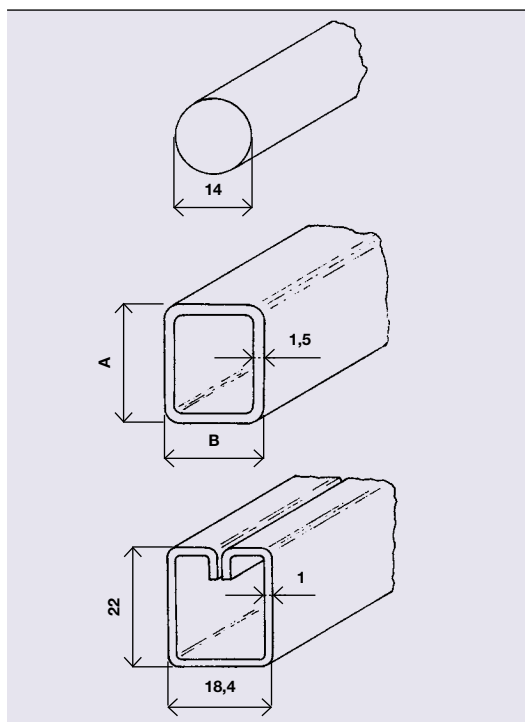

TONDINO TRAFILATO Ø 14 mm

320.T.14.0M	Barre da 6 mt	Zincato
320.T.14.3M	Barre da 6 mt	Inox

TUBOLARE RETTANGOLARE

330.T.22.0M	22X18 mm	Barre da 6 mt	Zincato
330.T.32.0M	32X18 mm	Barre da 6 mt	Zincato
330.T.22.3M	22X19 mm	Barre da 6 mt	Inox
330.T.32.3M	32X19 mm	Barre da 6 mt	Inox

PROFILATO RETTANGOLARE PER BASE DI TELAIO A SPORGERE

332.P.19.0M	22x19 mm	Barre da 6 mt	Zincato
--------------------	----------	---------------	---------

GUIDA AD "U" - ZINCATA

A - B (mm)	C (mm)	In barre	Su misura fori in fondo	Su misura fori laterali
22 X 18	8/10	340.G.08.2218	340.M.F8.2218	
22 X 19	8/10	340.G.08.2219	340.M.F8.2219	340.M.L8.2219
25 X 19	8/10	340.G.08.2519	340.M.F8.2519	
32 X 19	8/10	340.G.08.3219	340.M.F8.3219	
22 X 18	10/10	340.G.01.2218		
22 X 19	10/10	340.G.01.2219	340.M.F1.2219	
25 X 19	10/10	340.G.01.2519		
32 X 18	10/10	340.G.01.3218		
32 X 19	10/10	340.G.01.3219	340.M.F1.3219	

GUIDA AD "U" - INOX

A - B (mm)	C (mm)	In barre	Su misura fori in fondo
22 X 19	9/10	341.G.09.2219	341.M.F9.2219
32 X 19	9/10	341.G.09.3219	341.M.F9.3219

GUIDA AD "U" CON BORDINO - ZINCATA "U"

A - B (mm)	C (mm)	In barre	Su misura fori in fondo
22 X 19	7/10	342.G.07.2219	342.M.F7.2219
26 X 19	8/10	342.G.08.2619	342.M.F8.2619

INVITO PER GUIDA

346.I.21.20	A = 21 mm	Zincato
346.I.23.20	A = 23 mm	Zincato

GUIDE E TUBOLARI IN ALLUMINIO ESTRUSO SOLO SU RICHIESTA

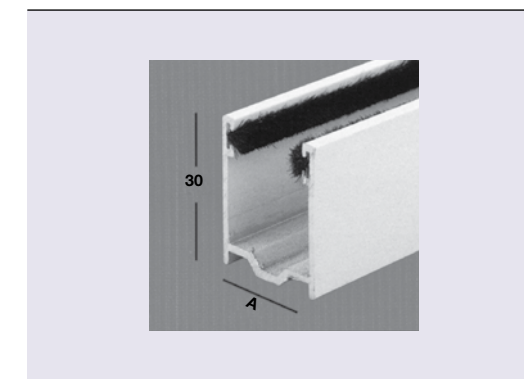

GUIDA IN ALLUMINIO ESTRUSO (BARRE DA 6,5 MT - SENZA SPAZZOLINO)

326.G.25.**	A = 25 mm	Per stecca da 14 mm
326.G.19.**	A = 19 mm	Per stecca da 9 mm

Su richiesta (con supplemento di prezzo) la guida può essere fornita: tagliata a misura, con spacco di invito, con fori in fondo, con fori per catenacci, con spazzolino inserito.

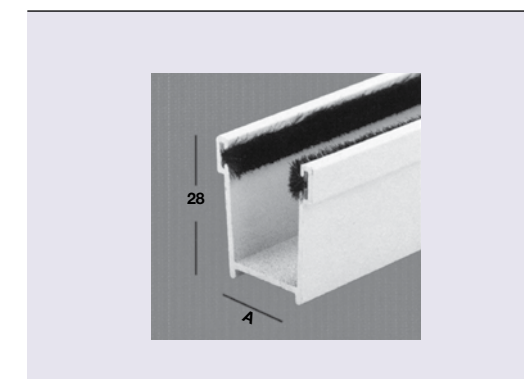

GUIDA IN ALLUMINIO ESTRUSO PER SOSTITUZIONE (BARRE DA 6,5 mt - SENZA SPAZZOLINO)

326.G.S1.**	A = 17,3 mm	Larga - Per stecca da 13 mm
326.G.S2.**	A = 19 mm	Per stecca da 14 mm

Su richiesta (con supplemento di prezzo) la guida può essere fornita: tagliata a misura, con spacco di invito, con fori in fondo, con fori per catenacci, con spazzolino inserito.

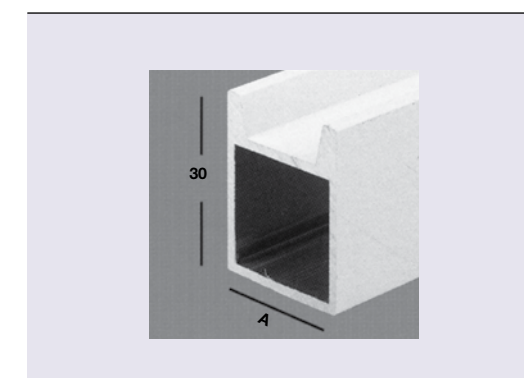

TUBOLARE IN ALLUMINIO ESTRUSO (PER TELAIO A SPORGERE - BARRE DA 6,5 mt)

326.T.25.**	A = 25 mm	Per guida da 25 mm
326.T.19.**	A = 19 mm	Per guida da 19 mm

COLORI DISPONIBILI (INDICARE IL CODICE ** RELATIVO AL COLORE RICHIESTO)

70	Grezzo	75	Vern. marrone scuro
71	Anodizz. argento	76	Vern. avorio
72	Anodizz. bronzo	77	Vern. bianco
74	Vern. marrone	78	Elettrocolore nero
79	Vern. verde		

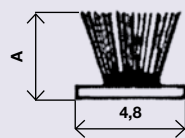

SPAZZOLINO PER GUIDA ALLUMINIO

326.S.00.00	A = 4 mm	In rotoli da 550 mt
326.S.01.00	A = 5 mm	In rotoli da 450 mt
326.S.02.00	A = 7 mm	In rotoli da 325 mt

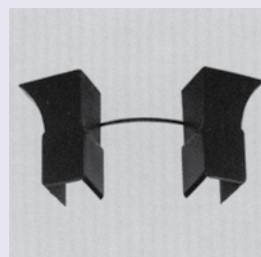

INVITI PER GUIDA ALLUMINIO (1 PAIO)

346.I.P9.90	Per guida 30 x 19 x 30	In plastica
346.I.PL.90	Per guida 30 x 25 x 30	In plastica

PROFILATI SOLO SU RICHIESTA

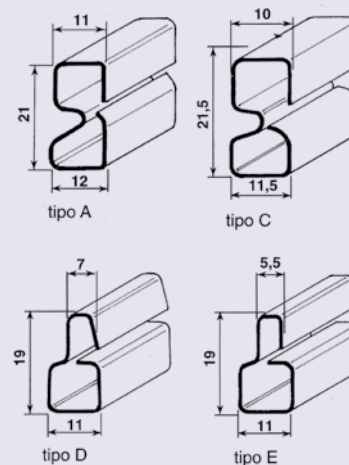

TERMINALE PER BALZA - ZINCATO

350.T.0A.2M	Tipo A	In barre da 6 mt
350.T.0C.2M	Tipo C	In barre da 6 mt
350.T.0D.2M	Tipo D	In barre da 6 mt
350.T.0E.2M	Tipo E	In barre da 6 mt

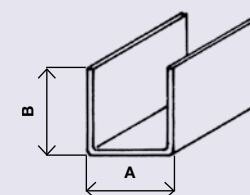

RINFORZO AD U - ZINCATO PER AVVOLGIBILI IN PLASTICA

Articolo	B x A x B (mm)	Spessore	In barre
352.R.U5.2M	9 x 6 x 9	0,8 mm	6 mt
352.R.U7.2M	8,2 x 6,5 x 8,2	0,8 mm	6 mt
352.R.U3.2M	7 x 7 x 7	0,8 mm	6 mt
352.R.U8.2M	8 x 8 x 8	0,8 mm	6 mt
352.R.U2.2M	9,5 x 9 x 9,5	0,8 mm	6 mt
352.R.U9.2M	10 x 9 x 10	0,8 mm	6 mt
352.R.UG.2M	10 x 10 x 10	0,8 mm	6 mt
352.R.U1.2M	11x11x11	0,8 mm	6 mt
352.R.U0.2M	9,5 x 11 x 9,5	0,8 mm	6 mt
352.R.U4.2M	7 x 11 x 7	0,8 mm	6 mt

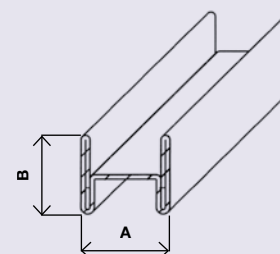

RINFORZO AD H - ZINCATO PER AVVOLGIBILI IN PLASTICA

Articolo	B x A x B (mm)	Spessore	In barre
356.R.H8.2M	8 x 7 x 8	0,5 mm	6 mt
356.R.H3.2M	9 x 7 x 9	0,5 mm	6 mt
356.R.H0.2M	7 x 8 x 7	0,5 mm	6 mt
356.R.H6.2M	7 x 9 x 7	0,5 mm	6 mt
356.R.H2.2M	9,5 x 9,2 x 9,5	0,5 mm	6 mt
356.R.H1.2M	7,8 x 9,3 x 7,8	0,5 mm	6 mt
356.R.H4.2M	9 x 10 x 9	0,5 mm	6 mt
356.R.H5.2M	10,5x10x10,5	0,5 mm	6 mt
356.R.H7.2M	7 x 11 x 7	0,5 mm	6 mt